

FOLIA TEC

FOLIA TEC

FOLIA TEC

C STYLING
STROBE
BABY
L i g h t

CARSTYLING

STYLINGTEAM

TRENDWEAR

MONTAGEANLEITUNG • INSTALLATION INSTRUCTION • MODE D'EMPLOI

INSTRUCCIÓN • ISTRUZIONI DI APPLICAZIONE • INSTRUÇÕES DE SERVIÇO

NÁVOD K MONTÁŽI • GEBRUIKSAANWIJZING • INSTRUKCJA OBSŁUGI W ŚRODKU

STROBE-LightExterior

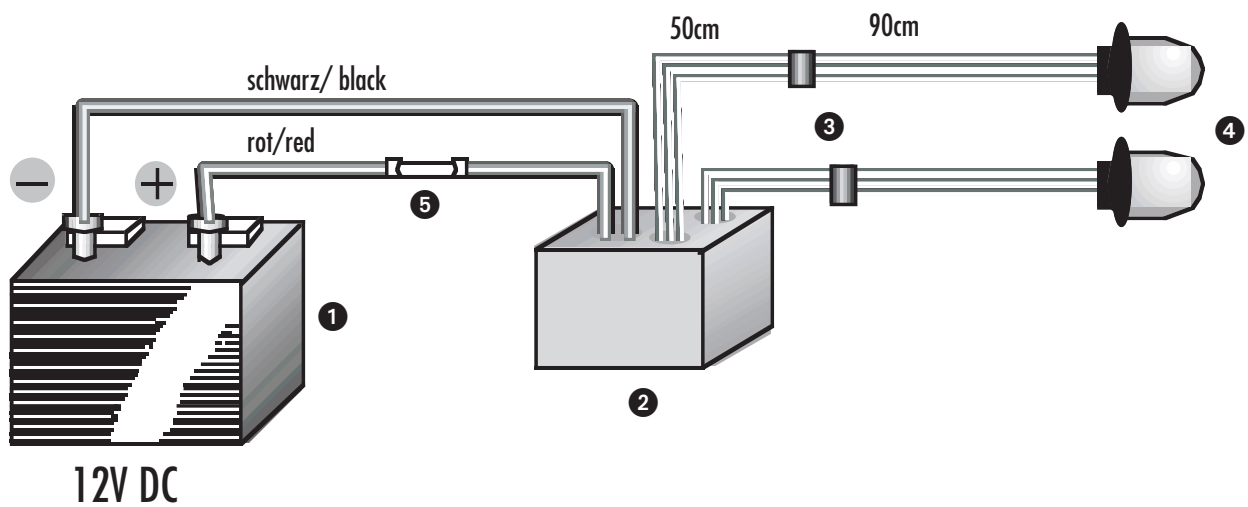

- 1** Sicherungskasten (Klemme 30 oder 15) bzw Batterie / Fuse box (terminal 30 or 15) or battery / Coffret de fusibles (borne 30 ou 15) ou pile/ Caja de fusibles (borne 30 ó 15) y/o batería / Alloggiamento fusibili (morsetto 30 o 15) e/o batteria / Caixa de fusíveis (borne 30 ou 15) ou bateria / Pojistková skříňka (svorka 30 nebo 15), popř. baterie / Skrzynka z bezpiecznikami (zacisk 30 lub 15) lub akumulator / Zekeringkast (klem 30 of 15) resp. accu
- 2** Steuereinheit/ Control unit / Unité de commande / unidad de mando / Unità di comando / Unidade de comando / Řídící jednotka / Jednostka sterująca / Stuureenheid
- 3** Verbindungsstecker/ Connection plug / Câble de raccordement / conector / Connettore di collegamento / Ficha de conexão / Konektor / Wtyczka łącząca / Verbindungsstekker
- 4** STROBE-Light/ STROBE-light / STROBE-Light / STROBE-Light / STROBE-Light / STROBE-Light / Stroboskopická lampa/ Lampa STROBE-Light / STROBE-Light
- 5** Feinsicherung/ Fine-wire fuse / Fusible faible intensité / fusible fino / Fusibile di precisione / Fusível de fraca intensidade / Jemná pojistka / Bezpiecznik czuły / Glaszekering



Packungsinhalt: 1x Steuergerät (mit drei Funktionen und Ein-/Ausschalter mit roter Kontroll-LED), 2x Stroboskop-Lampen (Glaskolbenstärke 3mm), farbige, transparente Aufsteckkappen (weiss, rot, blau, grün, violett)

Achtung: Vor Montage unbedingt Fahrzeugbatterie abklemmen!

Die STROBE-Lights passen für Bohrlöcher mit Ø 17,5mm. Ideal zur Montage in Reflektorgehäusen.

❶ Sollte kein vorhandenes Bohrloch genutzt werden können, bohren Sie ein Loch mit Ø 17,5mm. Bohren Sie langsam und vorsichtig, um z.B. den Reflektor nicht zu beschädigen. Wir empfehlen, mit einem kleinen Bohrer vorzubohren und dann das Montageloch vorsichtig aufzuweiten.

❷ Schließen Sie die STROBE-Lights entsprechend der Schaltskizze an.

Sicherheitshinweise:

Installieren Sie das Produkt nicht auf der Fahrzeugaußenseite oder in einem Bereich, der von außen sichtbar ist. Diese Montageart ist im Bereich der StVZO nicht zulässig. Bitte beachten Sie die landesspezifischen Zulassungsbedingungen. Nicht in der direkten Nähe des Autoradios oder der Heizung montieren. Andere elektronische Geräte, z.B. ABS-System etc. können eventuell in ihrer Funktion beeinflusst werden.

Nennspannung: 12 V DC

Nennstrom: 270-290mA

Feinsicherung: 2,5A

Eingeschaltete Leuchten nicht mit Händen oder anderen Körperteilen berühren. Zur Vermeidung von Kabelbränden, Kurzschlüssen etc. Einbau von KFZ-Fachbetrieb überprüfen lassen.

Anwendung nur für Ausstellungs- und Showzwecke. Nicht im Straßenverkehr verwenden! Für Bereiche außerhalb der Bundesrepublik Deutschland: Bitte beachten Sie die landesspezifischen Zulassungsbedingungen. Der Hersteller übernimmt keine Haftung für Schäden, die durch falsche, unachtsame und/oder unsachgemäße Anwendung hervorgerufen wurden oder entstanden sind. Keine Gewährleistungsansprüche bei Verpolung, unsachgemäßem Einbau, Manipulation der Bauteile etc.

Achtung: Keine Montage in Augenhöhe! Nicht in das Blitzlicht schauen. Gefahr von Augenschäden!



Package content: 1x control unit (with three functions and On / Off switch with red control-LED), 2x stroboscope-lamps (glass bulb thickness 3 mm), color, transparent push-on caps (white, red, blue, green, violet)

Caution: Make sure to disconnect the vehicle battery prior to installation!

The STROBE-lights fit bore holes with 17.5mm Ø. Ideal for mounting in the reflector housing.

❶ If an existing bore hole can be used, drill the hole with 17.5 mm Ø. Drill slowly and carefully, so as not to damage the reflector for example. We recommend, drill with a small drill bit first and then carefully expand the hole size.

❷ Connect the STROBE-lights according to the schematic diagram.

Safety precautions

Do not install the product on the exterior of the vehicle or in an area that is visible from the outside. This type of installation is not allowed according to the Federal Motor Vehicle Safety Standards. Please take the country specific vehicle registration requirements into consideration. Do not install in the direct vicinity of the car radio or heater. Other electronic units, such as the ABS-system may possibly be influenced in their function.

Rated voltage: 12 V DC

Rated current: 270-290mA

Fine-wire fuse: 2,5A

Avoid contact with activated lamps with hands or other parts of the body.

Have the installation checked by a qualified automotive shop to avoid cable fires, short circuits etc. Intended use only for exhibition and show purposes. Do not use in street traffic! For areas outside of the Federal Republic of Germany: Please take the country specific registration requirements into consideration.

The manufacturer does not assume responsibilities for damages caused or are the result of wrong, inattentive and / or improper application. Warranty claims for reverse pole connection, improper installation, manipulation of components etc. will not be honored.

Caution: Do not install at eye level! Avoid looking into the flashing light. Danger of eye injury!



Contenu de l'emballage: 1x appareil de commande (trois fonctions et interrupteur marche/arrêt avec LED de contrôle rouge), 2x lampes à stroboscope (épaisseur d'ampoule 3mm), boîtiers de support transparents, divers coloris (blanc, rouge, bleu, vert, violet)

Attention: avant la pose, débrancher impérativement la batterie du véhicule!

Les STROBE-Lights s'adaptent aux trous de montage avec Ø 17,5mm. Idéal pour la pose dans des boîtiers de réflecteur.

- 1 En cas d'absence d'orifice de montage préexistant, percez un trou de Ø 17,5mm. Percez lentement et avec précaution pour ne pas endommager p. ex. le réflecteur. Nous vous recommandons de percer un premier trou avec une mèche mince, puis d'agrandir avec prudence le trou de montage.
- 2 Raccordez les STROBE-Lights conformément au croquis de raccordement.

Instructions de sécurité

N'installez par cet article sur la partie extérieure du véhicule ou à un endroit visible de l'extérieur. Ce type de montage n'est en effet pas autorisé par la Loi sur la réception et l'homologation des véhicules automobiles. Veuillez SVP respecter les lois d'homologation en vigueur dans les pays. Ne pas monter à proximité de l'autoradio ou du chauffage. Le fonctionnement d'autres appareils électroniques tels que p. ex. système ABS etc. peut être influencé.

Tension nominale: 12 V DC

Courant nominal: 270-290mA

Fusible faible intensité: 2,5A

Les lampes allumées ne doivent pas être manipulées ou entrer en contact avec d'autres parties du corps. Afin d'éviter tout risque d'incendie, de court-circuit etc., faire vérifier le montage par un spécialiste auto. Utilisation uniquement lors d'expositions ou de shows. Ne pas utiliser en circulation routière! Pour les régions hors Allemagne: consultez SVP les lois d'homologation relatives aux différents pays. Le fabricant n'est pas responsable de dégâts causés par une utilisation erronée inattentive et/ou non conforme. Pas de prestation de garantie en cas d'inversion de polarité, de montage non conforme, de manipulation des composants etc.

Attention: de pas monter à hauteur des yeux! Ne pas fixer l'éclair. Risque de dégâts oculaires!



Contenido del paquete: 1x aparato de mando (con tres funciones e interruptor de encendido y apagado con LED rojo de control, 2x lámparas estroboscópicas (espesor de la ampolla de vidrio 3 mm), capuchones de quita y pon transparentes de colores (blanco, rojo, azul, verde, violeta).

Atención: ¡Antes de proceder al montaje, es imprescindible desembornar la batería del coche!

Las STROBE-Lights son adecuadas para taladros de Ø 17,5 mm. Ideales para su montaje en carcasas de reflectores.

- 1 Caso de no poder aprovechar ningún taladro existente, haga un agujero con un Ø de 17,5 mm. Actúe despacio y con cuidado para no dañar, por ejemplo, el reflector. Le recomendamos hacer primero un agujero con una broca pequeña para luego ir ampliando con cuidado el agujero de montaje.
- 2 Conecte las STROBE-Lights de acuerdo con lo indicado en el esquema de conexiones

Advertencias de seguridad

No instale el producto en la parte exterior del vehículo o en una zona, que sea visible desde el exterior. Este tipo de montaje no está permitido en el ámbito del reglamento alemán de homologaciones para el tráfico por carretera. Rogamos, observe las condiciones de homologación específicas de cada país. No debe montarse en las proximidades inmediatas de la radio del coche ni de la calefacción.

Eventualmente, el producto puede repercutir en el funcionamiento de otros aparatos electrónicos, como por ejemplo en el sistema ABS, etc.

Tensión nominal: 12 V DC

Corriente nominal: 270-290mA

Fusible fino: 2,5A

No toque las lámparas encendidas con las manos ni con otras partes del cuerpo. A fin de evitar quemaduras de cable, cortocircuitos, etc., debe hacer revisar el montaje por un taller mecánico especializado.

Empleo sólo para fines de exposición y de muestra. ¡No utilizar en el tráfico urbano ni por carretera! Para ámbitos territoriales fuera de la República Federal de Alemania: Rogamos, observe las condiciones de homologación específicas de su país. El fabricante no se hace responsable de los daños, que hayan sido provocados u originados por un empleo impropio, descuidado y/o indebido. No habrá derecho a reclamación con respecto a la garantía en caso de polarización inversa, montaje indebido, manipulación de los componentes, etc.

Atención: ¡No realice el montaje a la altura de la vista! No mire directamente a la luz relámpago.

Contenuto della confezione: 1 apparecchio di comando (con tre funzioni e interruttore on/off con LED rosso), 2 lampade stroboscopiche (spessore lampadina di 3 mm), coperture a innesto colorate/trasparenti (colori bianco, rosso, blu, verde, viola)

Attenzione: prima del montaggio, staccare assolutamente la batteria del veicolo!

Le STROBE-Lights sono adatte per fori con Ø di 17,5 mm. Ideali per il montaggio in alloggiamenti di riflettori.

- 1 Se non è possibile utilizzare alcun foro presente, praticare un foro di 17,5 mm di diametro. Forare lentamente e attentamente per non danneggiare ad es. il riflettore. Consigliamo di preforare con una piccola punta e di allargare poi il foro di montaggio con cautela.
- 2 Collegare le STROBE-Lights come indicato nello schema di collegamento.

Indicazioni di sicurezza:

non installare il prodotto sul lato esterno del veicolo o in una zona visibile dall'esterno. Questo tipo di montaggio non è consentito dal codice stradale. Osservare le condizioni di omologazione nazionali specifiche. Non montare nelle dirette vicinanze dell'autoradio o del riscaldamento. Altri apparecchi elettronici, come ad es. il sistema ABS, ecc., possono subire alcune interferenze.

Tensione nominale: 12 V DC

Corrente nominale: 270-290mA

Fusibile di precisione: 2,5A

Non toccare le luci accese con le mani o con altre parti del corpo. Per evitare bruciature dei cavi, cortocircuiti, ecc. far controllare il montaggio da un'azienda specializzata in autoveicoli.

Uso solo per scopi d'installazione e dimostrazione. Non usare per la circolazione su strada! Per i territori al di fuori della Repubblica Federale della Germania: osservare le condizioni di omologazione nazionali specifiche. Il produttore non si assume alcuna responsabilità per i danni causati o derivanti da un uso errato, disattento e/o improprio. Nessun diritto di garanzia in caso di inversione della polarità, montaggio errato, manipolazione dei componenti, ecc.

Attenzione: non montare all'altezza degli occhi! Non fissare la luce lampeggiante.



Conteúdo da embalagem: 1 aparelho de comando (com três funções e um interruptor de ligar/desligar com LED de controlo vermelho), 2 lâmpadas de estroboscópio (espessura do vidro 3mm), capas de encaixar coloridas e transparentes (branco, vermelho, azul, verde, violeta)

Atenção: Antes da montagem, retire os cabos dos bornes da bateria do automóvel sem falta!

Os STROBE-Lights são adequados para orifícios com um Ø de 17,5mm. Ideal para a montagem nos corpos dos reflectores.

- 1 Se não conseguir utilizar nenhum orifício existente, fure um orifício com um Ø de 17,5mm. Fure lentamente e com cuidado para, p.ex. não danificar o reflector. Nós recomendamos que fure primeiro com uma broca mais pequena e, depois, alargue o orifício de montagem com brocas de maior diâmetro.
- 2 Conecte os STROBE-Lights de acordo com o esquema de conexão.

Indicações de segurança

Não instale o produto no lado exterior do veículo ou numa zona visível pelo lado de fora. No âmbito do Código da Estrada, esse tipo de montagem não é permitida. Por favor, cumpra as condições de homologação específicas do país. Não monte na proximidade do autorádio ou da chufagem. Os outros aparelhos electrónicos, p.ex. sistema de ABS, etc. podem eventualmente ser influenciados no seu funcionamento..

Tensão nominal: 12 V DC

Corrente nominal: 270-290mA

Fusível de fraca intensidade: 2,5A

Não toque nas lâmpadas acesas com as mãos ou outras partes do corpo. Para evitar incêndios nos cabos, curto-circuitos, etc., deixe a montagem ser verificada por uma oficina especializada.

Aplicação somente para fins de exposição e exibição. Não utilizar durante a circulação no trânsito! Para zonas fora da República Federal da Alemanha: Por favor, cumpra as condições de homologação específicas do país. O fabricante não se responsabiliza por danos resultantes de utilização errada, não adequada e/ou descuidada. Não nos responsabilizamos pela troca dos pólos, montagem inadequada, manipulação das peças, etc.

Atenção: Não montar à altura dos olhos! Não olhe para dentro do flash. Perigo de lesões nos olhos!



Obsah balení: 1x ovládací jednotka (se třemi funkcemi a vypínačem s červenou kontrolkou LED), 2x stroboskopická lampa (tloušťka skleněné baňky 3mm), barevné, průhledné násuvné krytky (bílé, červené, modré, zelené, fialové)

Pozor: Před montáží bezpodmienečně odsvorkujte baterii vozidla!

Stroboskopické lampy jsou vhodné pro vyvrtané otvory Ø 17,5 mm. Ideální k montáži do reflektorových krytů.

- ❶ Nemůže-li být použit stávající vyvrtaný otvor, vyvrtejte otvor o Ø 17,5mm. Vrtejte pomalu a opatrně, aby nebyl poškozen např. reflektor. Doporučujeme, abyste otvor předvrtali malým vrtákem a pak montážní otvor opatrně rozšířili.
- ❷ Stroboskopické lampy připojte podle schématu zapojení.

Bezpečnostní pokyny:

Výrobek neinstalujte na vnější stranu vozidla nebo do oblasti, která je zvenčí viditelná. Tento způsob montáže není v rámci StVZO (podmínky provozu vozidel na silničních komunikacích) přípustný. Prosím, dodržujte schvalovací podmínky příslušné země. Nemontujte do bezprostřední blízkosti autorádia nebo topení. Může být ovlivněna funkce ostatních elektronických přístrojů, např. systému ABS atd.

Jmenovité napětí: 12 V DC

Jmenovitý proud: 270-290mA

Jemná pojistka: 2,5A

Rozsvícených osvětlovacích těles se nedotýkat rukama nebo jinými částmi těla. Aby bylo zabráněno požáru kabelů, zkratům atd., nechat vestavbu zkontrolovat odborným servisem pro motorová vozidla.

Používat jen při výstavách a exhibicích. Nepoužívat v silničním provozu! Pro oblasti mimo území Spolkové republiky Německo: Prosím, dodržujte schvalovací podmínky příslušné země. Výrobce nepřebírá záruku za škody, které byly způsobeny nebo vznikly při nesprávném, neopatrném a/nebo neodborném používání. Při přepólování, neodborné montáži, manipulaci s konstrukčními díly atd. zanikají nároky na záruku.

Pozor: Nemontovat ve výši očí! Nedívat se do bleskového světla. Nebezpečí poškození očí!



Zawartość opakowania: 1 urządzenie sterujące (z trzema funkcjami oraz włącznikiem/ wyłącznikiem z czerwoną kontrolką LED), 2 lampy stroboskopowe (grubość kolby szklanej 3mm), kolorowe, przezroczyste pokrywy nasadzane (białe, czerwone, niebieskie, zielone, fioletowe)

Uwaga: przed przystąpieniem do montażu należy koniecznie odłączyć akumulator!

Lampy STROBE-Lights pasują do otworów Ø 17,5 mm. Są idealne do montażu w obudowach reflektorów.

- ❶ Jeżeli nie uda się wykorzystać żadnego z istniejących otworów, należy wywiercić otwór Ø 17,5mm. Wiercić należy powoli i ostrożnie, żeby nie uszkodzić np. reflektora. Zalecane jest nawiercenie wstępne przy pomocy małego wiertła i następnie ostrożne poszerzenie otworu.
- ❷ Lampę STROBE-Lights należy podłączyć zgodnie ze schematem połączeń.

Wskazówki dotyczące bezpieczeństwa

Produktu nie należy instalować na zewnątrz pojazdu lub w zakresie pojazdu, który jest widoczny z zewnątrz. Ten rodzaj montażu nie jest dopuszczalny w zakresie określonym przepisami o ruchu drogowym. Należy przestrzegać wewnątrz krajowych warunków dopuszczenia. Nie montować w bezpośrednim sąsiedztwie radia samochodowego lub ogrzewania.

Urządzenie może mieć wpływ na inne urządzenia elektryczne, np. system ABS itp..

Napięcie nominalne: 12 V DC

Prąd nominalny: 270-290mA

Bezpiecznik czuły: 2,5A

Włączonych lamp nie należy dotykać rękami lub innymi częściami ciała. Aby uniknąć zapłonu kabli, zwać itp., należy zlecić kontrolę wykonanego montażu wyspecjalizowanemu warsztatowi samochodowemu.

Zastosowanie wyłącznie do celów wystaw i pokazów. Nie stosować w ruchu ulicznym. Na terenie poza Republiką Federalną Niemiec: należy przestrzegać wewnątrz krajowych warunków dopuszczenia. Producent nie bierze odpowiedzialności za szkody powstałe lub wywołane wskutek niewłaściwego, niedbałego i/ lub niefachowego zastosowania.

Gwarancja wygasa w przypadku niewłaściwego połączenia biegunów, niewłaściwego montażu, manipulacji części itd.

Uwaga: Nie wolno przeprowadzać montażu na wysokości oczu! Nie wolno patrzeć w błyskające światło

Niebezpieczeństwo uszkodzenia wzroku!



Verpakkingsinhoud: 1x besturingsapparaat (met drie functies en aan-/uitschakelaar met rood controle-LED), 2x stroboscooplampje (sterkte glazen kolf 3mm), gekleurde, transparante afdekcapjes (wit, rood, blauw, groen, paars)

Let op: voor montage altijd de accu loskoppelen!

De STROBE-Lights zijn passend voor boorgaten met Ø 17,5mm. Ideaal voor de montage in reflectorbehuizingen.

- 1 Mocht er nog geen boorgat aanwezig zijn, boor dan een gat met Ø 17,5mm. Boor langzaam en voorzichtig om bijv. de reflector niet te beschadigen. Wij raden u aan om met een klein boortje voor te boren en het montagegat daarna voorzichtig te vergroten.
- 2 Sluit de STROBE-Lights volgens schakelschema aan.

Veiligheidsaanwijzingen

Installeer het product niet aan de buitenkant van de auto of op een plaats die van buiten zichtbaar is. Deze montage is volgens het wegverkeersreglement met betrekking tot technische eisen en rijvaardigheidseisen niet toegestaan. Let u a.u.b. op de specifieke toelatingsbepalingen van uw land. Niet in de directe omgeving van de autoradio of de verwarming monteren. Andere elektronische apparatuur, bijv. het ABS-systeem etc. kunnen eventueel in hun functioneren worden beïnvloed.

Nominale spanning: 12 V DC

Nominale stroom: 270-290mA

Glaszekering: 2,5A

Ingeschakelde lichten niet met de handen of andere lichaamsdelen aanraken. Laat ter vermindering van kabelbranden, kortsluitingen e.d. de montage door een erkende garage controleren.

Toepassing alleen voor tentoonstelling- of showdoeleinden. Niet in het verkeer gebruiken! Voor andere landen dan de Bondsrepubliek Duitsland let a.u.b. op de specifieke toelatingsbepalingen van het land. De producent is niet aansprakelijk voor schades die door verkeerd, onoplettend en/of ondeskundig gebruik opgeroepen worden of ontstaan zijn. Geen aansprakelijkheid bij verkeerde aansluiting, ondeskundige montage, manipulatie van de in te bouwen delen, etc.

Let op: geen montage op ooghoogte! Niet in het flitslicht kijken. Gevaar voor schade aan de ogen!

FOLIA TEC FOLIA TEC FOLIA TEC

**Informationen zu FOLIA TEC Produkten sowie Tipps und Tricks zur Montage finden Sie in unserem Internet-Technik-Forum unter www.foliatec.de.
Oder fragen Sie unser Technik-Team (Tel. +49/(0)911/975440).**

***Information on FOLIA TEC products as well as installation tips and tricks can be found in our Internet-Technique-Forum under www.foliatec.de.
Or contact our technical team (Tel. +49 (0)911-97 54 40).***

Copyright© by FOLIA TEC. All rights reserved.

Verstöße werden gerichtlich verfolgt. Violators will be prosecuted to the full extent of the law. FOLIA TEC® is an int. reg. TM of FOLIA TEC Böhm GmbH + Co. Vertriebs KG, Germany.

Druckfehler, Irrtum und technische Änderungen vorbehalten./ Subject to misprints, errors and technical changes.



FOLIA TEC Carstyling

Neumeyerstraße 70 • 90411 Nürnberg • GERMANY

Tel. +49/(0)911/97544-0 • Fax +49/(0)911/97544333

E-mail: techsupport@foliatec.de • Internet: <http://www.foliatec.de>